

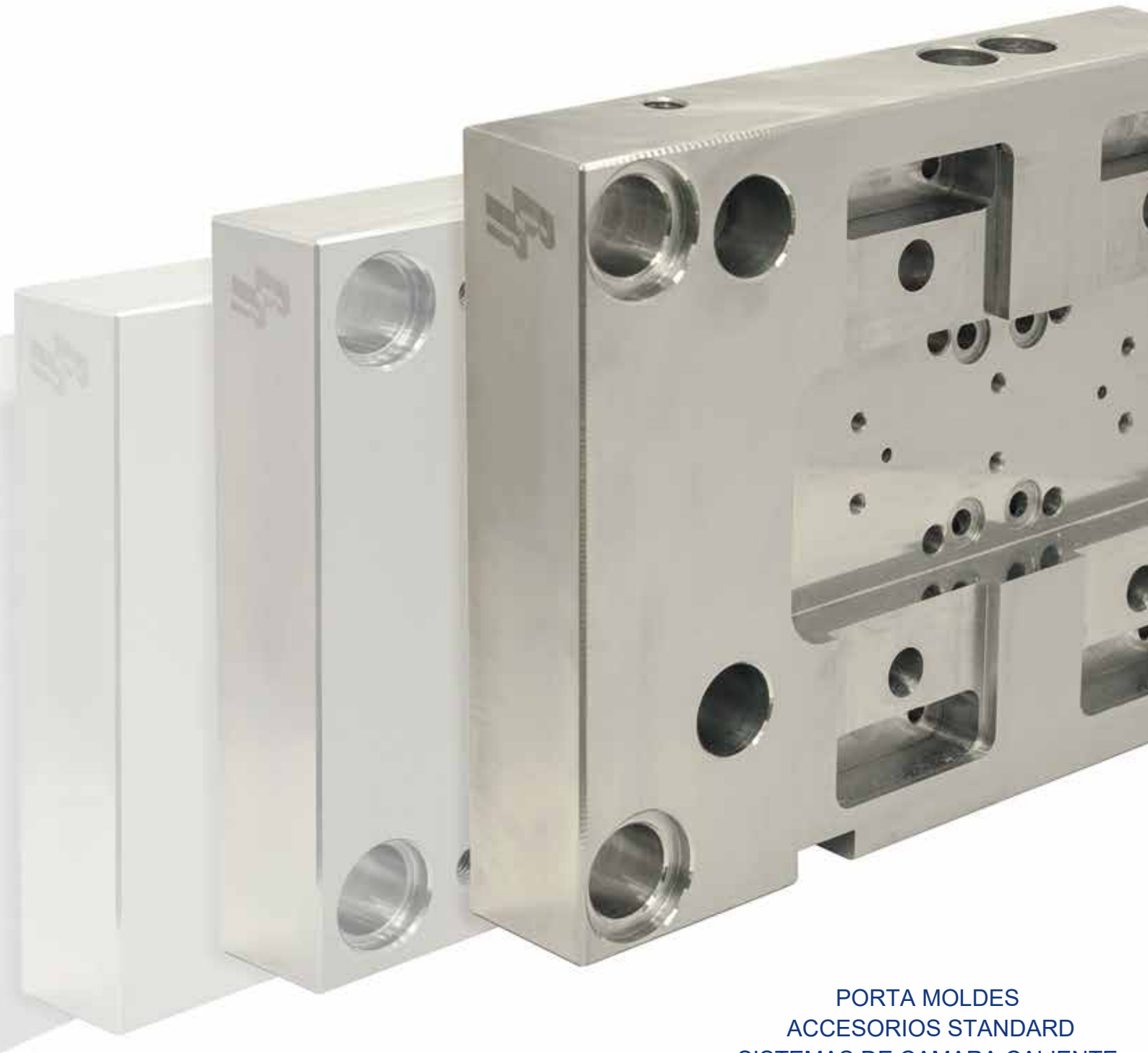

S O L U C I O N E S



PORTA MOLDES
ACCESORIOS STANDARD
SISTEMAS DE CAMARA CALIENTE
MATRICERIA
MECANIZADOS ESPECIALES

www.bruyrubio.com

Porta Moldes



BRU Y RUBIO ofrece una amplia gama de componentes de alta calidad y servicios para el Molde de Inyección como Porta Moldes completos, componentes estándar, placas P, Cámaras calientes y todos los accesorios y herramientas necesarias para el Molde de Inyección.

Fundada en 1962, nuestro objetivo es ayudar a todos nuestros clientes a mejorar su competitividad en un mercado global.

Actualmente estamos presentes en Europa, Sudáfrica y América del Sur, y nuestros 50 años de experiencia con más de 10.000 clientes confirman la calidad de nuestro servicio.

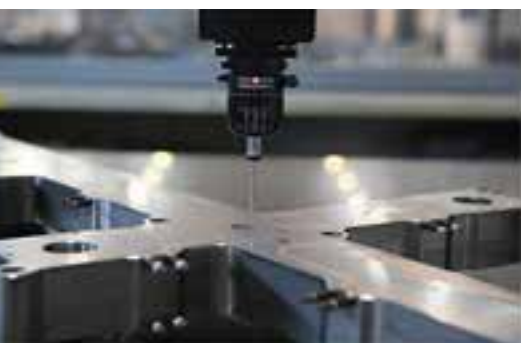

Con más de 50,000 artículos con disponibilidad inmediata y permanentemente en stock, podemos entregar en 24 horas en cualquier punto de Europa prestando un excelente servicio a nuestros clientes.

Para Bru y Rubio sus clientes son una parte esencial en nuestra organización y su feedback se tiene en cuenta en el día a día y en el proceso de toma de decisiones.

Nuestro objetivo es ofrecer la mejor relación calidad-precio en cualquier tipo de cliente y país del Mundo.



Our products

Moldes

Expulsión

Elementos
de Guiado

Tomillería



Nuestros productos incluyen una amplia gama de soluciones y productos especializados dirigidos a la industria de la fabricación de moldes.

Todos los productos de nuestros catálogos están permanentemente en stock. También ofrecemos productos especiales hechos a medida según las especificaciones y dibujos de nuestros clientes.

La excelencia en el servicio es uno de nuestros objetivos clave y acortando los plazos de entrega. Ofrecemos un servicio de entrega de 24 horas en España y el resto de Europa bajo petición.

Accesorios
Especiales

Corte y
Pulido

Inyección

Trazabilidad

Cámara
Caliente

Lubricantes



Centraje

Desmoldeo

Refrigeración

Cobre y Aceros
Especiales

En Bru y Rubio, también mecanizamos las placas de los moldes según los diseños y especificaciones de nuestros clientes.

Disponemos de una completa línea de producción que nos permite desarrollar todo el proyecto en casa sin subcontratar nada.

CCC

Los beneficios para nuestros clientes son:

- Control total y seguimiento de los trabajos
- Control total de los plazos de entrega
- Responsabilidad total sobre todo el proceso





Runnertech™ Hot Runner Solutions fue creada por Bru y Rubio después de combinar 50 años de experiencia en el mercado del molde de inyección de plástico, incorporando el desarrollo de nuevos productos, la ingeniería, la fabricación y el servicio técnico postventa, junto con las funciones existentes de distribución y venta.

Runnertech™ proporciona varias soluciones como, Micro Moldeo (componentes desde 0.5 gms), Soluciones Multi Cavidad hasta 64 drops and y, Sistemas de inyección por Válvulas Secuenciales, Sistema RPS (pre-ensamblado), y el Sistema MB completo (Hot Half completo).

El resultado es un producto con el más alto nivel de fiabilidad, demostrado por tener más de 5000 sistemas funcionando en más de 10 países y 3 continentes.





Bru y Rubio está comprometido en mejorar continuamente nuestros estándares de calidad.

Todas nuestras placas tienen códigos de producción individuales y con estos datos de trazabilidad, hemos fijado un nuevo y más detallado Certificado de Normas de Calidad para nuestro acero.

Esto proporciona más información sobre la dureza y la composición del acero utilizado en la fabricación de nuestras placas.

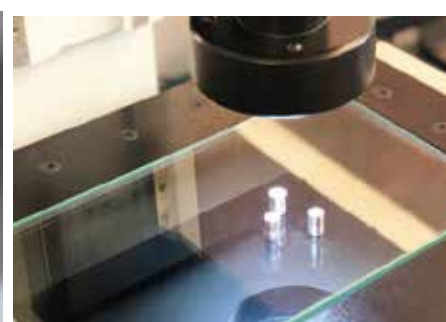

BR00

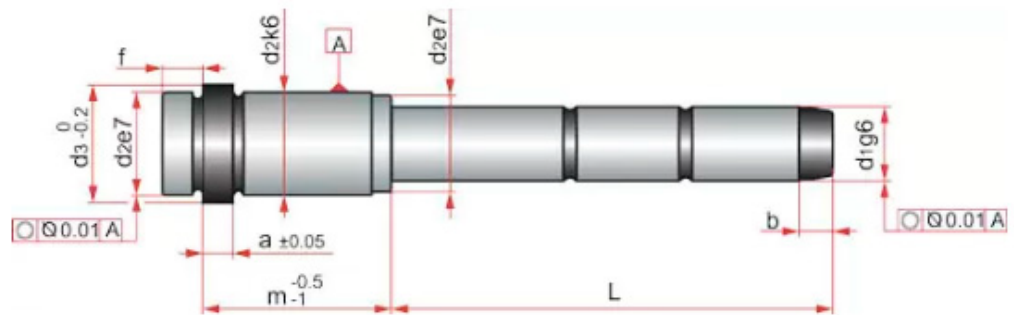

▾
 ▾
 ▾

Buscar:

a	b	f	d3	d2	d1	m	L	DESC.	COD.	CAD
3	4	3	16	14	10	12	25	BR00/ 10 x 12 x 25	47050	Download
3	4	3	16	14	10	12	35	BR00/ 10 x 12 x 35	47051	Download
3	4	3	16	14	10	12	55	BR00/ 10 x 12 x 55	47052	Download
3	4	3	16	14	10	17	25	BR00/ 10 x 17 x 25	47053	Download
3	4	3	16	14	10	17	35	BR00/ 10 x 17 x 35	47054	Download
3	4	3	16	14	10	17	55	BR00/ 10 x 17 x 55	47055	Download
3	4	3	16	14	10	22	25			
3	4	3	16	14	10	22	35			
3	4	3	16	14	10	22	55			
3	4	3	16	14	10	27	25			

Otra posibilidad en Bru y Rubio es la descarga automática de los ficheros CAD correspondientes a todos nuestros productos y cotas.

Con esta nueva posibilidad el diseñador puede descargar desde nuestra biblioteca a su programa de CAD todos los elementos que pueda necesitar en los formatos más utilizados para el diseño de moldes.

Visite nuestra nueva Web www.bruyrubio.com y acceda a la descarga de cualquier fichero CAD.



Los sistemas de almacenamiento automatizado de Bru y Rubio incluyen un SGA y un sistema de estanterías verticales, lo que nos permite almacenar hasta 60.000 Kg. netos y reducir el espacio en planta.

Ventajas de este almacenamiento automático:

- Mejora en la rapidez del envío y reducción en los tiempos de preparación.
- Ahorro en el tiempo de picking.
- Mayor precisión en el proceso de picking.
- Trazabilidad de todos los productos.





Dada la presencia internacional de Bru y Rubio, con el objetivo permanente de expandir nuestra actividad en los mercados globales, nuestros clientes pueden encontrarnos en las Ferias Internacionales más importantes de cada uno de esos mercados.





Worldwide



BRU Y RUBIO

Pol. Ind. L´Afaç II
C/Huelva, 19

Apartado 16 - 03440

IBI (Alicante) SPAIN

Telf: +34 96 555 31 99

+34 96 555 01 91

Fax: +34 96 655 51 68

www.bruyrubio.com